

K7

Envasadora automática al vacío con cinta transportadora



VC999 K7 – técnica innovadora, absolutamente orientada a la práctica

La VC999 K7 es la envasadora al vacío ideal para una producción industrial variada. Es de estructura compacta, potente y ofrece grandes posibilidades de aplicación. Tanto si se envasan productos del mismo tamaño en funcionamiento continuo como si se trata de llevar a cabo diferentes pedidos: La VC999 K7 supera cualquier tipo de tarea de envase.

Facilidad de manejo e higiene

- Construcción cerrada, diseñada teniendo en cuenta los requerimientos de la industria
- Sin aristas ni cantos afilados donde se pueda acumular suciedad
- La construcción de cromo, níquel y acero permite una rápida y sencilla limpieza y cumple, a la vez, los más estrictos requerimientos en relación a la higiene
- Sencilla programación con guía para el usuario
- Los ajustes que ya han demostrado su eficacia pueden asegurarse mediante bloqueo, quedando, así, prácticamente excluida cualquier posibilidad de error.

Perfección funcional

- Diseño funcional, de líneas rectas
- Superficies ergonómicas
- Reducción del volumen de la cámara mediante cuerpos de llenado
- Puede ampliarse con tanque de retracción y secadora
- Extracción del aire VC999 hasta el punto de evaporación. De esta forma se protegen los productos envasados

En las empresas que procesan o transforman carne fresca, productos cárnicos, queso, alimentos ya preparados u otro tipo de alimentos, así como también en el sector de la medicina y en el sector no alimentario, el envase al vacío se ha convertido en algo natural y evidente:

- Para una maduración óptima
- Para el almacenamiento y el transporte
- Por cuestiones económicas
- Como respuesta a las nuevas costumbres de consumo
- Para una atractiva exposición en el autoservicio
- Para proteger contra la suciedad y otras influencias externas.

Los alimentos al vacío permanecen frescos durante más tiempo, sin que se produzca merma de peso o pérdida de aroma. La carne envasada al vacío madura prácticamente sin merma de peso.



Carriles de soldadura biactivos

- Carriles de soldadura biactivos con regulación electrónica de la temperatura y presión de apriete regulable
 - *biactivo= desde arriba y desde abajo
- Sellado seguro y rápido de, incluso, bolsas con gran formación de pliegues, grasa y líquidos procedentes del producto
- Pueden ajustarse dos alturas de soldadura
- Sellado de máxima calidad de todas las bolsas de vacío existentes en el mercado.

Opción: Aspiración de restos de bolsas

- De forma limpia y práctica: Los restos de bolsas se aspiran completamente por ambos lados y se transportan al contenedor.

Opción: Preperforación

- Gracias a cuchillas de perforación adicionales, puede trabajarse igualmente con bolsas de longitud superior.

La unidad de control: El cerebro de la K7

- Display a color de alta resolución, diagonal de pantalla 10.4"
- Puede manejarse desde ambos lados
- Control y programación fáciles a través de teclas programables
- Es posible cambiar a otros idiomas
- Visualización del proceso durante el ciclo
- Posibilidad de telemantenimiento a través de interfaces estándar*
 - *dependiendo de la infraestructura del cliente

Cinta transportadora

- Para una fácil limpieza, puede destensarse y desmontarse en pocos segundos con una sola maniobra.

Datos técnicos		VC999 K7	
Carriles de soldadura			
Longitud	2 x 870 mm		
Distancia	630 mm		
Altura regulable	40 oder 80 mm		
Altura máx. del producto (estándar)	250 mm		
Rendimiento (ciclos/min.)	2-3		
Peso aprox. sin bomba, sin aspiración	1000 kg		
Valor de conexión (con 400 V / 3 / 50 Hz)	Máquina	Bombas	
VC999 K7 sin bomba	4 kW / 20 AT		
VC999 K7 300-300 m ³ /h	4 kW / 20 AT	11 kW / 40 AT	
VC999 K7 300-W500	4 kW / 20 AT	7 kW / 25 AT	
También son posibles otras bombas			
Tensión	400 V / 3 / 50 Hz		
Otros valores de conexión bajo demanda			
Empalme de aire comprimido	6 bar		
Consumo de aire comprimido por ciclo	30 NI		

Bajo reserva de modificaciones técnicas

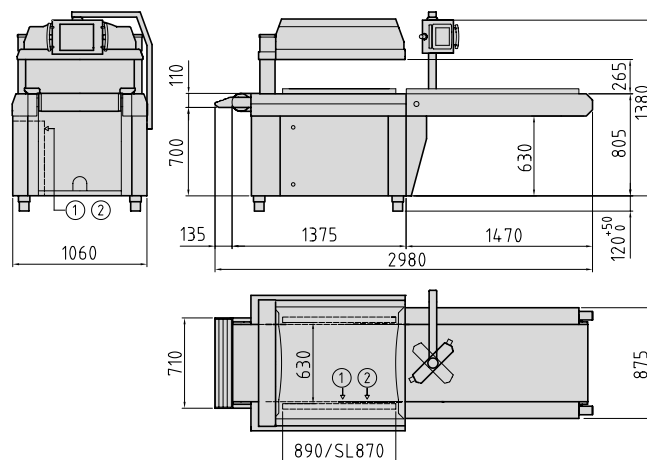

① Conexión eléctrica ② Empalme de aire comprimido

CH: Inauen Maschinen AG, Melonenstrasse 2, CH-9100 Herisau, Tel. +41 71 35 35 900, Fax +41 71 35 35 901, info@vc999.ch www.vc999.ch

UK: VC999 UK Ltd., 10 North Portway Close, Round Spinney, GB-Northampton NN3 8RQ, Tel. +44 1604 643 999, Fax +44 1604 499 994, info@vc999.co.uk

USA: VC999 Packaging Systems, 419 E. 11th Avenue, Kansas City, MO 64116, Tel. +1 816 472 8 999, Fax +1 816 472 1 999, sales.usa@vc999.com, www.vc999.com

COL: VC999 Packaging Systems Americas, A.A.101010 Bogotá, Colombia, Tel. +1 816 256 2484, Fax +1 816 472 1 999, sales.americas@vc999.com

MEX: VC999 Packaging Systems Mexico, Fernando Mantes de oco 524, Col. Niños Héroes, Guadalupe, N.L. 67190, Tel./Fax +52 81 8361 5349, sales.mexico@vc999.com