

Doppelclip-Automat SV 4600 Serie

 Automatic double clipper SV 4600 series

 Machine automatique à double clip SV 4600 série

 Máquina de doble clip SV 4600 serie

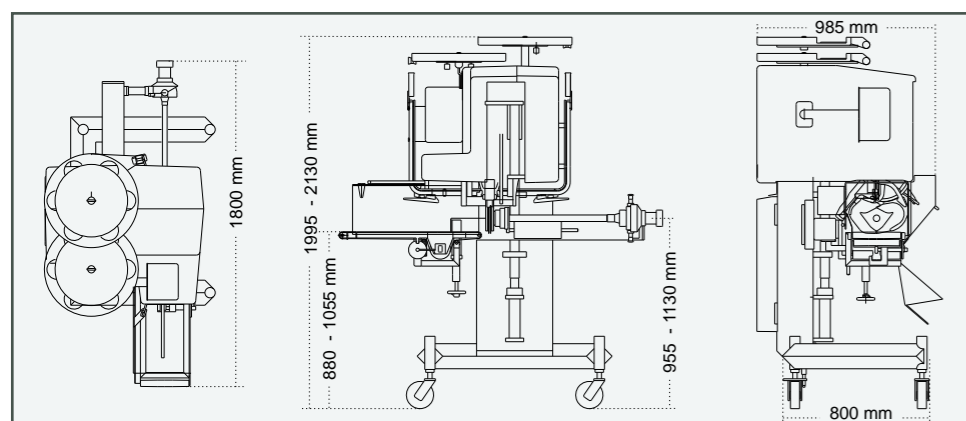

TIPPER TIE
technopack GmbH
 A DOVER COMPANY



Maße Dimensions Dimensions Medidas	L x B x H l x w x h l x l x h l x a x al	1800 x 985 x 1995 - 2130 mm	Gewicht netto Weight Poids Peso	net net neto	485 kg
Luftdruck Air pressure Pression d'air Presión de		6 bar	Elektrisches Ablaufband Electrical delivery belt Bande transporteuse électrique Cinta de deslizamiento		800 mm
Antrieb Drive Entraînement Accionamiento		3 x 380 VAC, 50 / 60 Hz	Asynchron Servomotor Asynchronous servomotor Servomoteur asynchrone Servomotor asincrónico		2,2 KW
Anzahl Programme Number of programs Nombre de programmes Número de programas		20	Clips Rollclip Cross over clip Clip roulé Clip enrollado		E 410 R, E 420 R, E 430 R
Kaliber Calibre Calibres Calibre	50 - 130 mm (180 mm)		Anzahl Clips pro Rolle, bis zu Number of clips per roll, up to Nombre clips par rouleau jusqu'à Número de clips por rollo, hasta		3.250
Füllrohre Filling tubes Tubes de remplissage Tubos de llenado	Ø 28, 32, 36, 42, 48, 54, 60 mm		758 mm lang, Sonderlängen auf Anfrage 758 mm long, special length on request 758 mm de long, longueurs spéciales sur demande 758 mm long, larges espaciales a solicitud		
Steuerung Control Commande Control	Touch screen Touch screen Ecran tactile Pantalla táctil		programmierbar, mit Zählwerk für Messer, Schlaufe und Etikett control programmable, with counter for cutter, loop and label par programme enregistré avec compteur pour couteau, bride et étiquette programable con contador para cuchillo, lazo y etiqueta		
Optionen Options Auxiliaires Adicionales		Zwillingsfüllrohr, Etikettensystem, automatischer Schlaufeneinleger System TeQu, Fadenspender mit Korb, Laufbandverlängerung um 200 mm, Längenanschlag, Lockerfülleinrichtung Double filling tube, label printer, automatic loop inserter TeQu system, thread dispenser with basket, moving belt extension by 200 mm, linear stop, slack stuffing device Tube de remplissage jumelé, étiqueteuse, système de pose de bride TeQu automatique, dispensateur de ficelle avec corbeille, prolongation de la bande transporteuse de 200 mm, butée longitudinale, dispositif pour remplissage lâche Tubo de llenado gemelo, impresor de etiquetas, colocador automático de bucle sistema TeQu, expendedor de fibra con cesta, prolongación de cinta en 200 mm, tope para longitud, dispositivo de embutir poco compacto			

Technische Änderungen vorbehalten / Subject to technical changes / Sous réserve de modifications techniques / Modificaciones técnicas reservadas

TIPPER TIE technopack GmbH
 Otto-Hahn-Strasse 5
 D-21509 Glinde/Hamburg
 Tel. + 49 (0) 40 72 77 04 - 0
 Fax + 49 (0) 40 72 77 04 - 77
 www.tippertie.de

TIPPER TIE Inc. U.S.A.
 P.O. Box 866, 2000 Lufkin Road
 Apex, NC 27502
 Tel. 919 - 362 - 8811
 Fax 919 - 362 - 8667
 www.tippertie.com

TIPPER TIE ALPINA AG
 Ringstrasse 14
 CH-9200 Gossau/Schweiz
 Tel. + 41 (0) 71 388 63 63
 Fax + 41 (0) 71 388 63 00
 www.tippertie.ch

TIPPER TIE technopack b.v.
 Provincialeweg 60
 NL-1424 RX Uithoorn
 Tel. + 31 2975 30 681
 Fax + 31 2975 31 176
 www.tippertie.nl

TIPPER TIE
technopack
 A DOVER COMPANY

Doppelclip-Automat SV 4600 Serie

Funktionsbeschreibung



Der Clipper SV 4600 arbeitet im Kaliberbereich 50 bis 130 mm (je nach Darmqualität bis 180 mm). Er ist für Koch-, Brüh-, Rohwurst und Kochschinken sowie Geflügelprodukte besonders geeignet und verschließt alle handelsüblichen Kunstdärme. Kranzdärme verarbeitet die Maschine zu Ringware oder Hörnchen.

Besonders schonende Darmbehandlung wird selbst bei großem Clipabstand durch eine gleichmäßige Verdrängung ermöglicht.

Die Verdrängerschere verfügen über einen großen freien Durchlass und streifen die Zipfel brätfrei aus.

Über einen Touch Screen werden Maschinen- und Produktparameter eingestellt und abgespeichert. Außerdem sind dort Informationen und Meldungen zum Maschinenlauf abrufbar und werden im Klartext angezeigt. Einen ruhigen Maschinenlauf ermöglichen die verwendeten U-Clips der Serie E 410 bis E 430.

Der E-Clip ist durch seine Spezialform besonders stabil. Ein Profil auf der Innenseite des Clips sorgt für festen Halt auf dem Darm.

Clipse sind in verschiedenen Festigkeiten und Farben lieferbar. Wahlweise ist der Clipper mit einem Schlaufeneinleger für Magazinschlaufen des Systems TeQu, einem Etikettenspender mit pneumatischem Codedrucker für Produktionsdaten und einem Zwillingfüllrohr lieferbar.

Machine automatique à double clip SV 4600 série

Description des fonctions



Le Clipper SV 4600 travaille sur des calibres de 50 à 130 mm (selon la qualité du boyau - même jusqu'à 180 mm). Il est tout particulièrement approprié aux saucisses à cuire, à chauffer, crues et aux jambons cuits ainsi qu'à tous les produits volailles et il permet de fermer tous les boyaux artificiels en usage dans le commerce. La machine transforme les boyaux-couronnes en anneaux ou croissants. Les boyaux sont traités avec un soin tout particulier grâce à un embossage régulier, même si les clips sont placés à grande distance les uns des autres.

Les ciseaux d'embossage disposent d'un grand passage et raclent les bouts sans laisser de chair à saucisse. Les paramètres de la machine et du produit sont réglés et mémorisés par un écran tactile. Cet écran permet par ailleurs d'appeler des informations et messages en rapport avec le fonctionnement de la machine et de les afficher en libellé clair. Les clips en U de la série E 410 à E 430 utilisés ici assurent une marche silencieuse de la machine.

Le clip en E est particulièrement solide en raison de sa forme spéciale. Un profil imprégné sur la face intérieure du clip garantit sa bonne prise sur le boyau. Les clips sont disponibles en différentes résistances et couleurs. Le Clipper peut être livré au choix avec une bague à bride pour le chargeur à brides du système TeQu, avec une étiqueteuse équipée d'une imprimante à code pneumatique pour les données de production et avec un tube de remplissage jumelé.

Automatic double clipper SV 4600 series

Functional description



The Clipper SV 4600 works in the calibration range 50 to 130 mm (and even up to 180 mm depending on the quality of the casing). It is ideal for cooking, boiling and raw sausages as well as boiled ham and seals all normal artificial casings. The machine processes ring casing into circular goods or crescents. The even displacement ensures a particularly gentle casing treatment even with large gaps between clips.

The displacement shears have a large free clearance and squeeze the meat out of the ends. Machine and product parameters are set and saved using a touch screen. In addition, information and messages about machine processing are called up and displayed in clear text on this screen.

The U-clips from series E 410 to E 430 ensure a smooth running of the machine.

The special shape of the E-clip makes this particularly strong. A profile on the inside of the clip ensures a good grip on the casing. Clips are available in various strengths and colours. The clipper is optionally available with an automatic looper for magazine loops from the TeQu system, a label dispenser with pneumatic code printer for production data and a double filling tube.

Máquina de double clip SV 4600 serie

Descripción del funcionamiento



El clipper SV 4600 trabaja en un margen de calibre entre 50 y 130 mm (según la calidad del mandril incluso hasta 180 mm). Es especialmente adecuado para fiambre cocido, en pasta o crudo, jamón cocido y productos de ave doméstica y cierra todo tipo de tripa artificial. La máquina transforma las tripas coronarias en productos redondos o de media luna. Es posible tratar las tripas con especial cuidado incluso con una gran distancia entre clips gracias al empuje regular.

Las tijeras de empuje disponen de un amplio paso libre y separan los extremos sin rebabas. Los parámetros de las máquinas y de los productos se ajustan y se almacenan mediante una pantalla táctil. Con ésta también se pueden llamar informaciones y avisos referentes al funcionamiento de la máquina, los cuales se mostrarán como textos claros. Los clips en U de la serie E 410 hasta E 430 permiten una marcha silenciosa de la máquina.

El clip en E es especialmente estable debido a su forma especial. Un perfil colocado en la parte interior del clip proporciona una fuerte sujeción en la tripa.

Los clips pueden suministrarse en diferentes sujeciones y colores. Si lo desea, el clipper puede suministrarse con un colocador de lazos para lazos del sistema TeQu, un expendedor de etiquetas con impresión de código neumática para datos de producción y un tubo de llenado gemelo.



Steuerelement mit Touch Screen
Control panel with touch screen
Unité de commande avec écran tactile
Unidad de mando con pantalla táctil



Druckstation / Etikettiersystem
Print station / Labelling system
Imprimante / Système d'étiquetage
Estacion de impresion / Sistema de etiquetas



Schlaufeneinleger mit Verdrängerschere
Loop inserter with voiding system
Pose de bride avec ciseaux d'embossage
Colocador de lazo con tijera de empuje



Zwillingfüllrohr
Double filling tube
Tube de remplissage jumelé
Tubo de llenado gemelo

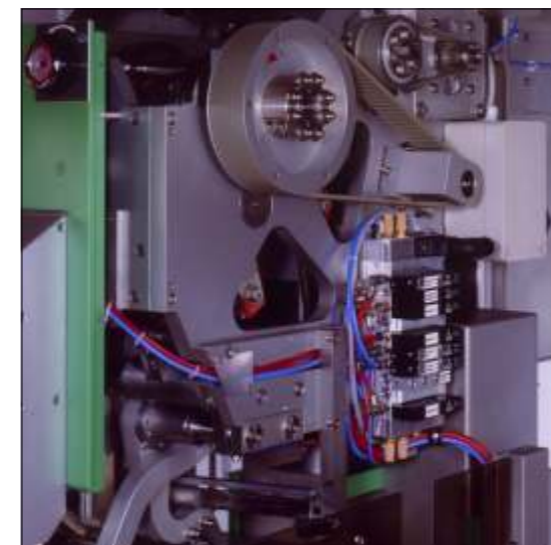

Kurvengetriebe für festgelegte Arbeitsschritte
Cam gear for designated work procedures
Engrenage à cames pour étapes de travail déterminées
Transmisión de leva para pasos de trabajo predeterminados

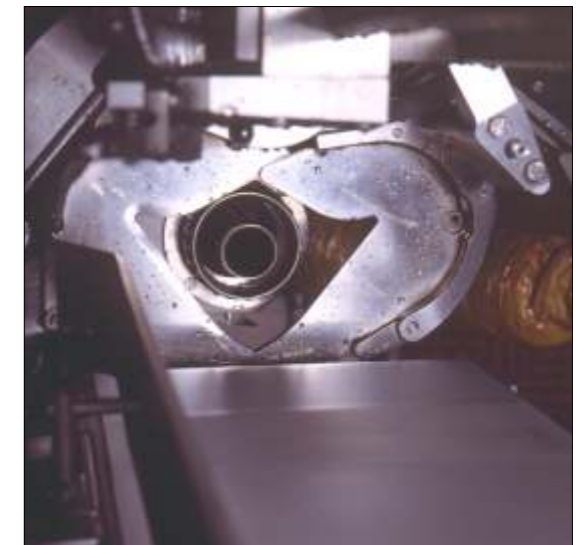

Verdrängerschere mit großem Durchlass
Displacer with large passage
Pincas de desplazamiento a grand passage
Chapa de desplazamiento con gran pasada